



**PREFEITURA MUNICIPAL DE PORTO ALEGRE**  
**SECRETARIA MUNICIPAL DE SAÚDE**  
**COORDENADORIA GERAL DE VIGILÂNCIA DA SAÚDE**  
**VIGILÂNCIA DA QUALIDADE DA ÁGUA PARA CONSUMO HUMANO**



# Regulação das Empresas de Limpeza e Desinfecção de Reservatórios

Rogério Ballestrin  
[aguas@sms.prefpoa.com.br](mailto:aguas@sms.prefpoa.com.br)

# Vigilância da Qualidade da Água para Consumo Humano



EDUCAÇÃO EM  
SAÚDE AMBIENTAL

GESTÃO VIGIAGUA  
MUNICIPAL



VIG. DOS SETORES  
REGULADOS

# Educação em Saúde Ambiental

## Arroios da Cidade



- Reuniões com a comunidade
- Saídas de campo
- Seminários
- Apresentações artísticas



# Vigiágua Porto Alegre

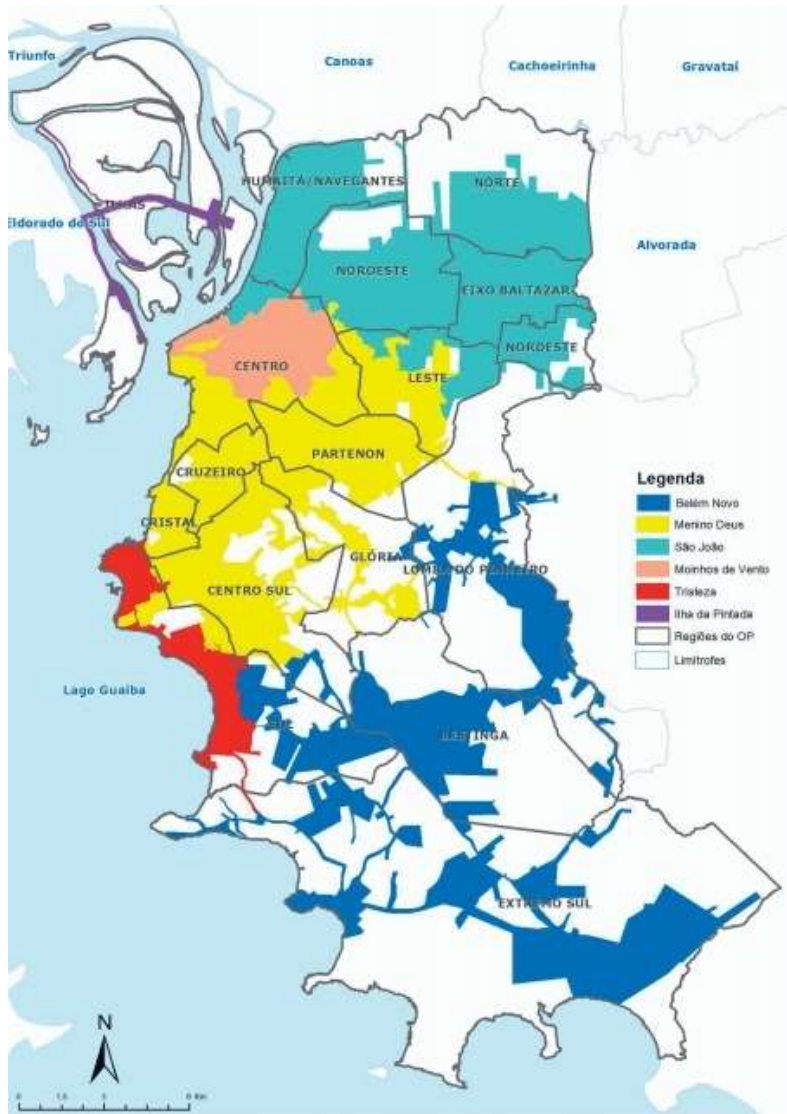

- 6 m<sup>3</sup>/s de água bruta captada do Guaíba
- 25.000 análises mensais nas ETAs
- 5.000 análises mensais na rede de distribuição
- 250 análises mensais de vigilância

# *Setores Regulados*

- *Sistemas de tratamento de água;*
- *Transportadores de água para consumo humano;*
- *Piscinas de uso coletivo;*
- *Empresas de Limpeza e Desinfecção de Reservatórios.*

# *Reservatórios prediais*

- ***Equipamento hidráulico que serve para acumulação e passagem de água potável.***
  - ***Garantia do fornecimento de água em caso de parada operacional do sistema;***
  - ***Compensação de vazão em horários de pico;***
  - ***Equalizar as variações de pressão e vazão do sistema***

# Reservatórios prediais

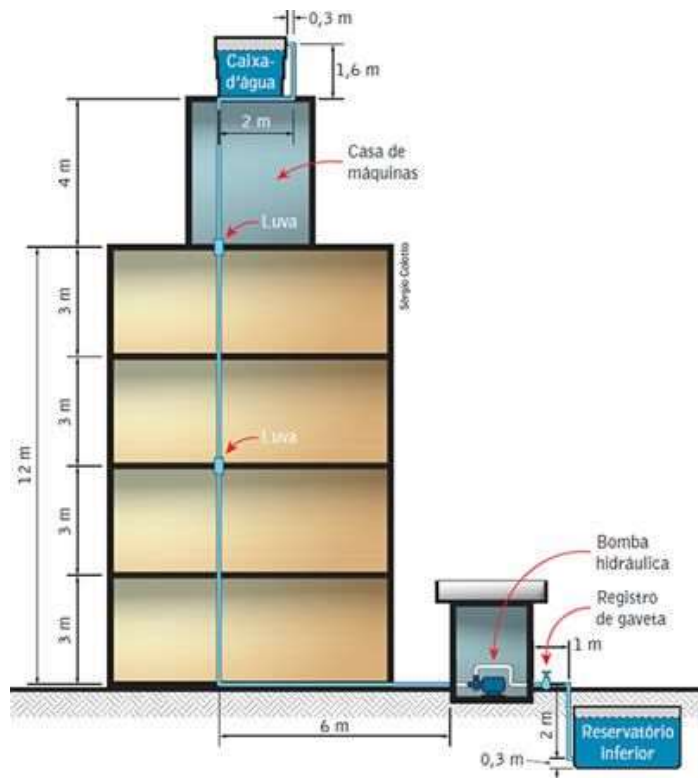

- Reservatório Inferior
  - Necessário em prédios com mais de quatro andares;
  - Armazena a água que chega pelo cavalete;
  - Localiza-se no térreo e pode ser apoiado ou semienterrado;
  - Necessita de estação elevatória.

# Reservatórios prediais

- Reservatório Inferior:

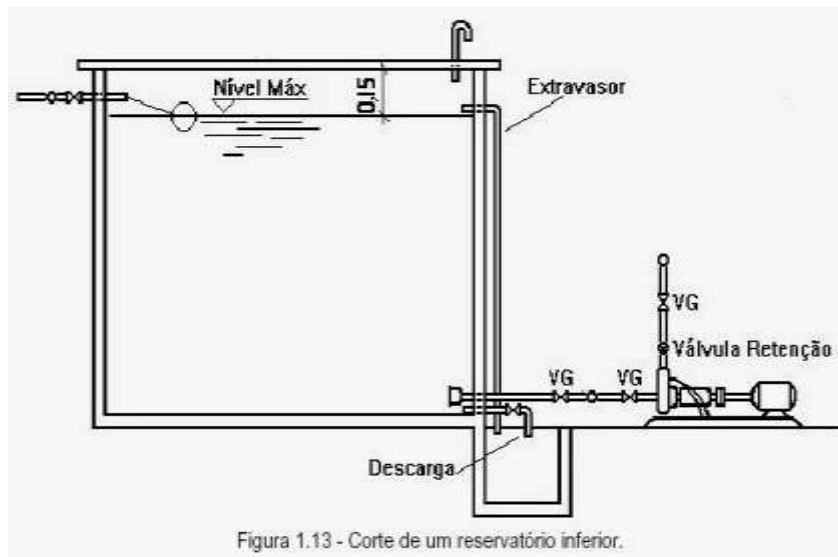

- Normalmente fica em local escondido, escuro e com poeira;
- Serve de depósito;
- Cuidados principais:
  - Tampa
  - Extravasor (esgoto)
  - Suspiro



# *Reservatórios prediais*



# *Reservatórios prediais*

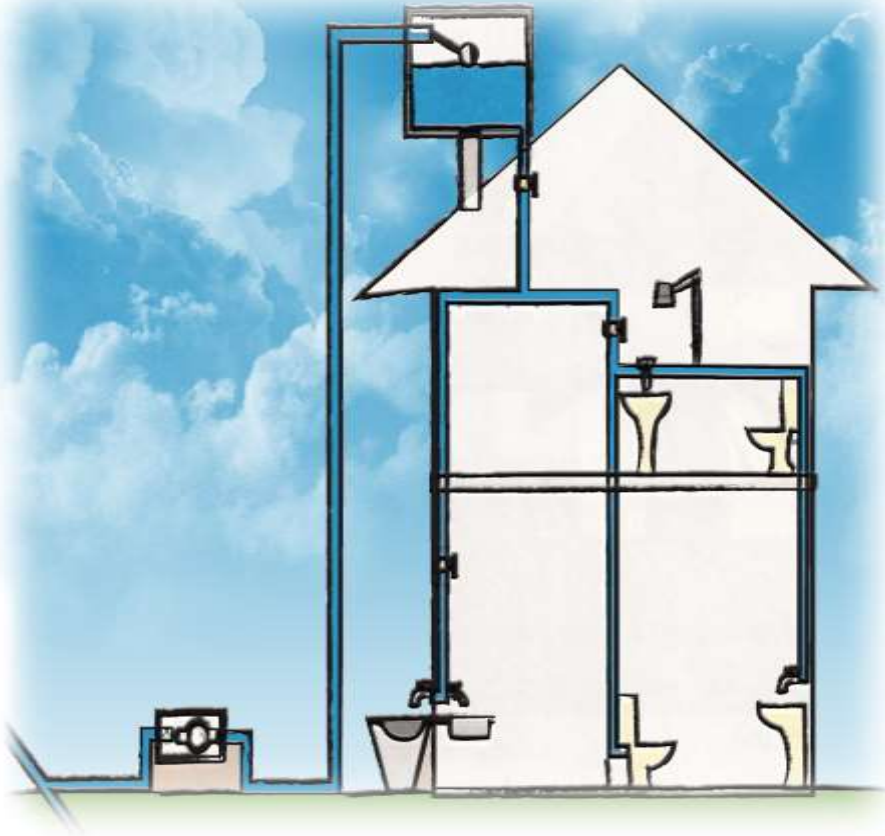

- Reservatório Superior
  - É o que distribui a água para as unidades do prédio;
  - Geralmente fica no sótão, sob o telhado ou ao ar livre;
  - Geralmente, de difícil acesso;

# Reservatórios prediais

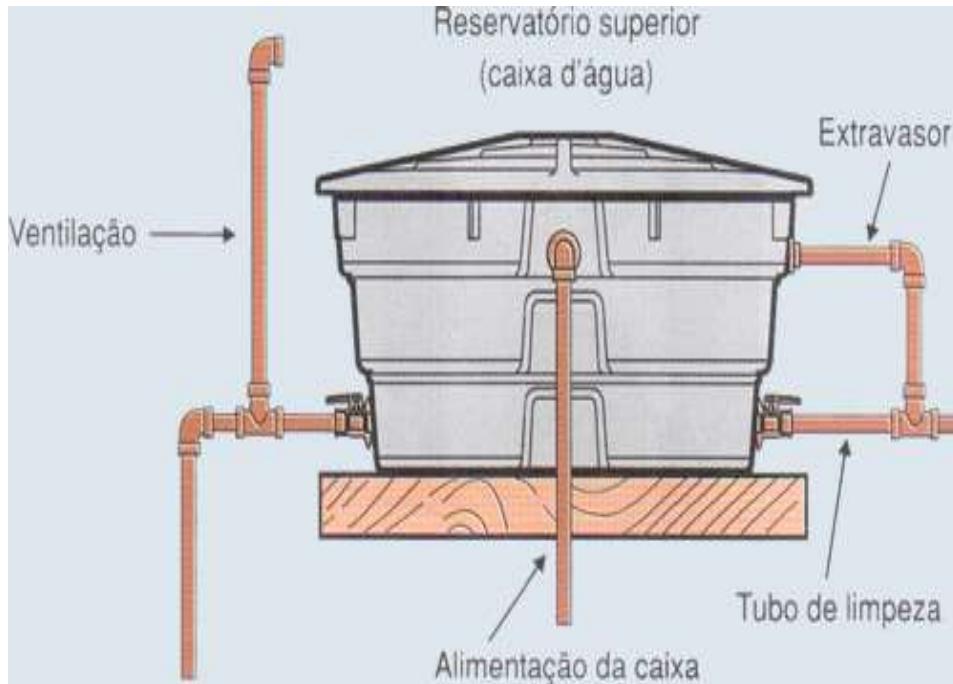

- Reservatório Superior:

- Normalmente fica em local escondido, escuro e com poeira (sótão) ou em local exposto ;
- Serve de suporte de antenas;
- Cuidados principais:
  - Tampa
  - Extravasor (esgoto)
  - Suspiro

# *Reservatórios prediais*



# *Reservatórios prediais*



# *Reservatórios prediais*



# *Reservatórios prediais*



# *Reservatórios prediais*





# *Limpeza e desinfeção*

## *Legislação*

- **1974** – O Regulamento Sanitário do Estado determina que a limpeza e desinfeção deve ser anual;
- **1988** – A Portaria SESMA 21/88 determina que seja realizada por empresas possuam alvará de saúde específico e regulamenta os procedimentos de limpeza;
- **1991** – A Lei Municipal 257 reafirma a necessidade de limpeza anual para prédios escolares, comerciais, industriais e residenciais com mais de quatro unidades;
- **1992** – A Lei Estadual 9.751 reafirma que deve ser anual e determina que seja realizada apenas por pessoal credenciado;
- **2007** – É publicada a Norma Técnica Municipal nº 02/07 que regulamenta os procedimento de limpeza e o cadastramento das empresas prestadoras de serviço, complementando a Portaria 21/88;

# *Limpeza e desinfecção*

## *Problemas*

- **Difícil fiscalização**
  - Reservatórios de difícil acesso e segurança precária (projeto);
  - Trabalho em altura;
    - Capacitação
    - EPIs
  - Síndicos e condomínios pouco responsabilizados;
    - Solicitações de fiscalização desnecessárias
    - Fiscal sanitário trabalhando para o condomínio;
  - Empurra-empurra entre a empresa e o condomínio.
    - Problemas de manutenção
    - Impermeabilização
    - Falhas construtivas

# *Limpeza e desinfecção*

## *Problemas*

- **Múltiplos cadastros**

- O alvará de saúde é concedido pelos municípios;
- Só é possível saber se a empresa tem alvará em seu município se for solicitado;
- Difícil responsabilizar empresas de outro município.

# *Limpeza e desinfecção*

## *Revisão da Legislação*

- **2007** – Norma Técnica Municipal nº 02/07 que regulamenta os procedimentos de limpeza e o cadastramento das empresas prestadoras de serviço;
- **2014** - É atualizada a NT 02/07 pela Resolução 01/2014
- **2014** - É atualizada a norma estadual de regulamenta os procedimentos de limpeza e de cadastramento das prestadoras de serviço pela Portaria SES 1.237/14.

# *Limpeza e desinfecção*

## *Revisão da Legislação*

- **Responsabilizando o condomínio e os prestadores de serviço**
- **Rigor na Exigência de Responsável Técnico**
  - Treinamento de pessoal;
  - Cálculo das concentrações de cloro;
  - Sofrerá penalização juntamente com a empresa em caso de agravo;
- **Redefinido o Certificado de Limpeza e Desinfecção**
  - Deverá estar disponível à Fiscalização
  - Assinado pelo RT

# *Limpeza e desinfeccção*

## *Revisão da Legislação*

### **CERTIFICADO**

Certificamos que os reservatórios abaixo discriminados, do Condomínio \_\_\_\_\_  
localizado \_\_\_\_\_, tendo como responsável \_\_\_\_\_  
foram limpos e desinfectados em \_\_\_ / \_\_\_ / \_\_\_ (de acordo com a Norma Técnica Municipal de 02/07 alterada em 01/14), tendo os  
serviços a validade de \_\_\_\_\_ a partir desta data.

RESERVATÓRIOS LIMPOS E DESINFECTADOS	CAPACIDADE (Litros)
Reservatório:	
Observações:	
Responsável Técnico:	

\_\_\_\_\_  
Operador

Nome da Empresa

\_\_\_\_\_  
Responsável Técnico

Matricula Conselho Profissional

# *Limpeza e desinfecção*

## *Revisão da Legislação*

- **Instituído o Laudo de Inspeção**
  - O síndico torna-se conhecedor e responsável pelas condições do reservatório;
  - Havendo problemas de vedação, a empresa não pode realizar a limpeza;
  - A inspeção conjunta entre condomínio e empresa é anual;
  - Outra inspeção deve ser realizada pelo responsável pelo prédio em seis meses.

# LAUDO DE INSPEÇÃO

Referente: Reservatório de Água Potável

Estabelecimento/Condomínio: \_\_\_\_\_

Endereço: \_\_\_\_\_

Sindico: \_\_\_\_\_

Data: \_\_\_\_\_

Avaliação das Condições Sanitárias dos Reservatórios de Água Potável					
Unidades de Reservação	Capacidade (litros)	Impermeabilização	Tampa de Vedação	Tubo de Ventilação com tela milimétrica	Tubo de Extravasador com tela milimétrica
Reservatório Inferior:					
<b>SERVIÇO A SER EXECUTADO</b>					
<b>Descrição</b>					
<b>Responsável pela Inspeção: (proprietário da firma RG ou CPF)</b>					
<b>Responsável do Prédio: (constar RG ou CPF)</b>					



# *Limpeza e desinfecção*

## *Revisão da Legislação*

- **Cadastro Municipal de Empresas**
  - **Empresas do município**
    - Após análise de documentos, é realizada vistoria nas instalações da empresa;
    - Emitido o Alvará de Saúde, a empresa automaticamente entra para o Cadastro;

# *Limpeza e desinfecção*

## *Revisão da Legislação*

- **Cadastro Municipal de Empresas**
  - **Empresas de outro município**
    - Necessita apresentar antes o Alvará de Saúde do município sede;
    - Deve apresentar POP para demonstrar conhecer a norma municipal;
    - É incluída no Cadastro Municipal

# Obrigado!

Cuidar da água é cuidar da saúde  
Todo mundo habita uma bacia hidrográfica



- [aguas@sms.prefpoa.com.br](mailto:aguas@sms.prefpoa.com.br)